

LUC

Uchwyt montażowy

Uchwyt stosowany do montażu kształtowników i ceowników.

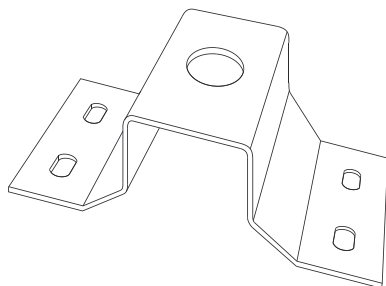

O cynk zanurzeniowo-ogniowy, zgodnie z BS 729 (DIN EN ISO 1461)

Produkt	L	H	B	G
LUCF	156 mm	65 mm	70 mm	0,40 kg

L : Długość
H : Wysokość
t : Szerokość
G : Waga

DETALE / ZASTOSOWANIE

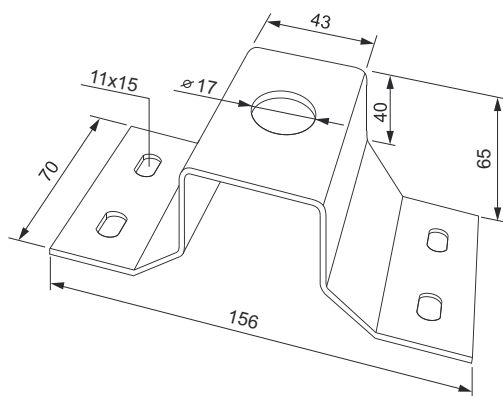

OPCJONALNE AKCESORIA

KLS 10x20, KLS 10x20F, U-03, U-13, U-511 - U-518

